



**KERRANOVA**  
DIGITAL TECHNOLOGY IN EACH TILE



мелодия природы...



**KERRANOVA**  
DIGITAL TECHNOLOGY IN EACH TILE



натуральность и естественность ...



**KERRANOVA**  
DIGITAL TECHNOLOGY IN EACH TILE



... безупречность форм



**KERRANOVA**  
DIGITAL TECHNOLOGY IN EACH TILE





все то, что будет служить вечно ...



**KERRANOVA**  
DIGITAL TECHNOLOGY IN EACH TILE



красота и гармония для Вас ...



**KERRANOVA**  
DIGITAL TECHNOLOGY IN EACH TILE

# KERRANOVA - природа в каждой плитке

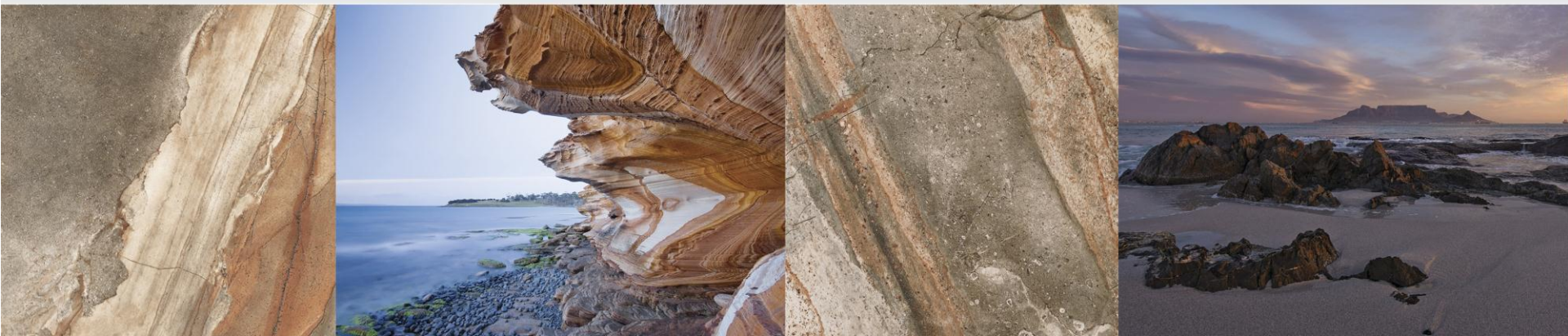

KERRA- керамогранит  
NOVA-новый.

KERRANOVA- это новое имя на российском рынке керамогранита.

- Новый молодой бренд (но с большим опытом в производстве)
- Оригинальный продукт, аналогов которому в России нет.



**KERRANOVA**  
DIGITAL TECHNOLOGY IN EACH TILE

# KERRANOVA - природа в каждой плитке



Керамический гранит KERRANOVA – это воплощение природы в каждой плитке.

- Натуральные природные дизайны выражены в имитации одних из самых уникальных материалов: итальянского мрамора, редких древесных пород, отделочного строительного сланца;
- Тесное взаимодействие с ведущими дизайн-студиями Италии и Китая
- Используется технология цифровой печати для 100% имитации природного материала



**KERRANOVA**  
DIGITAL TECHNOLOGY IN EACH TILE



# KERRANOVA - природа в каждой плитке



- Российское производство (производится на заводе «Самарский Стройфарфор»)
- Используются итальянские технологии, а также передовое и современное итальянское оборудование SACMI, тесное сотрудничество с Италией в области производства
- Вся продукция полностью соответствует требованиям европейских стандартов, но значительно дешевле европейских аналогов.



**KERRANOVA**  
DIGITAL TECHNOLOGY IN EACH TILE

# Дизайн ТМ KERRANOVA

Бежевый мрамор в природе



Имитация бежевого мрамора



# Дизайн ТМ KERRANOVA

Натуральный африканский мрамор в природе

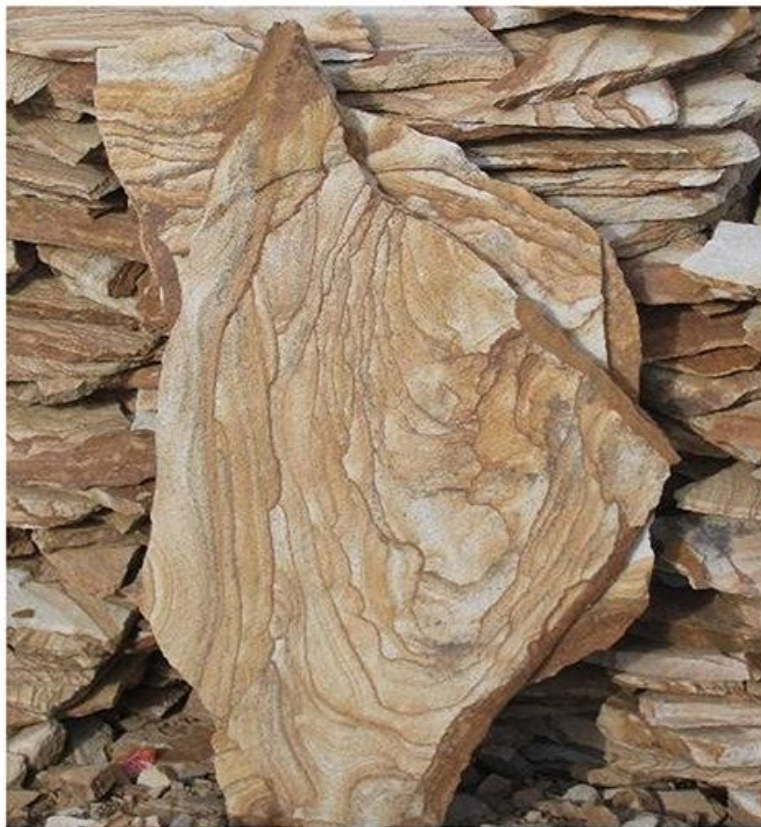

Имитация африканского мрамора



# Дизайн ТМ KERRANOVA



**KERRANOVA**  
DIGITAL TECHNOLOGY IN EACH TILE



# Дизайн ТМ KERRANOVA



**KERRANOVA**  
DIGITAL TECHNOLOGY IN EACH TILE



# Сравнение дизайнов керамогранитной плитки



Европейские дизайны: Италия, Испания

- Преобладают коллекции под строительный камень, бетон, асфальт
- Основная цветовая гамма – серые, серо-бежевые, черные



**KERRANOVA**  
DIGITAL TECHNOLOGY IN EACH TILE

# Сравнение дизайнов керамогранитной плитки



Китай

- Богатая цветовая гамма, разнообразие оттенков и фактур

TM KERRANOVA сотрудничает в области дизайна с Китаем- несомненным лидером по имитации редких и необычных камней, ярких природных материалов с богатым разнообразием цветов и оттенков.



**KERRANOVA**  
DIGITAL TECHNOLOGY IN EACH TILE

# Сравнение дизайнов керамогранитной плитки

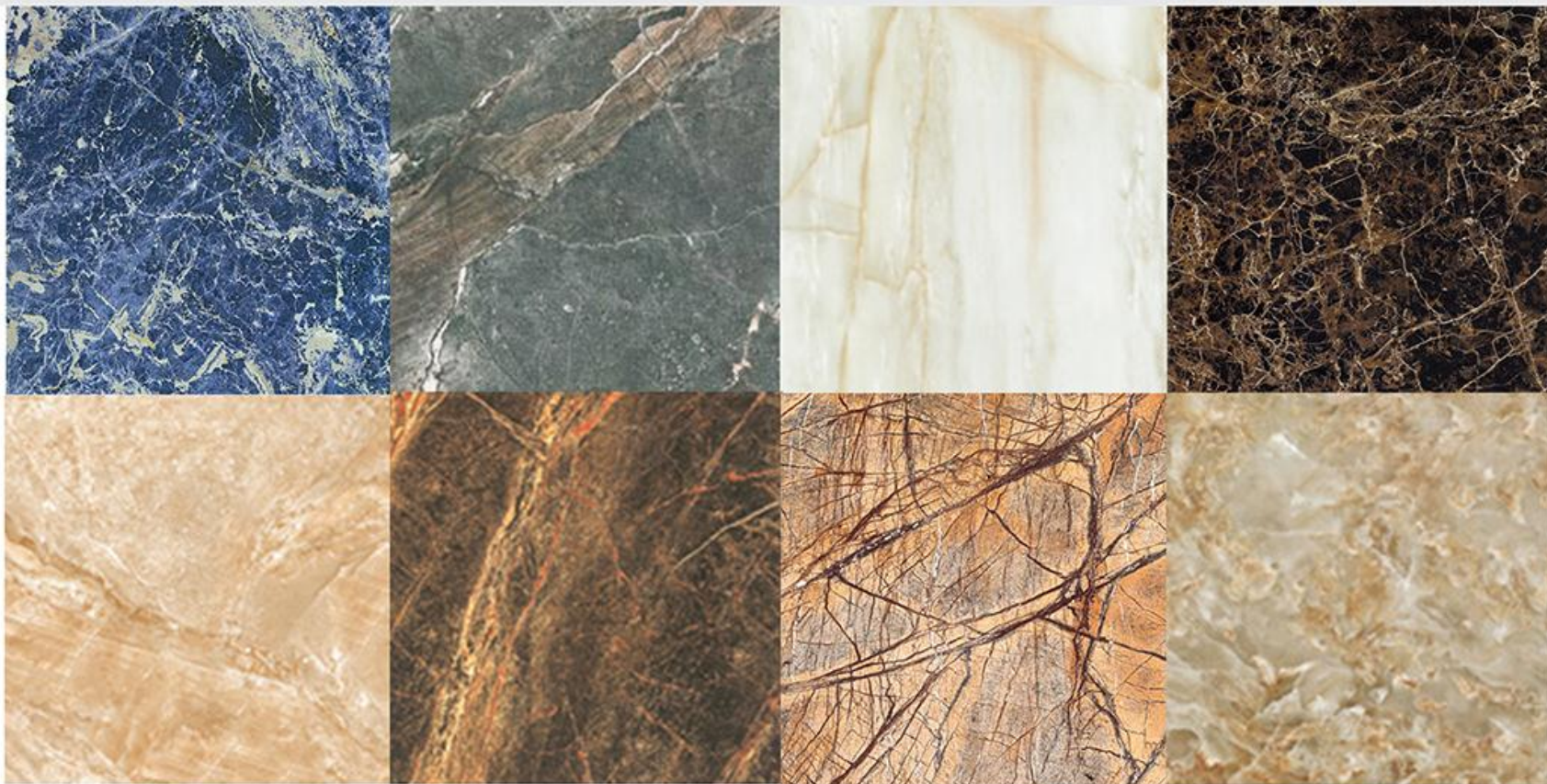

Китай

- Богатая цветовая гамма, разнообразие оттенков и фактур



**KERRANOVA**  
DIGITAL TECHNOLOGY IN EACH TILE



# Сравнение дизайнов керамогранитной плитки

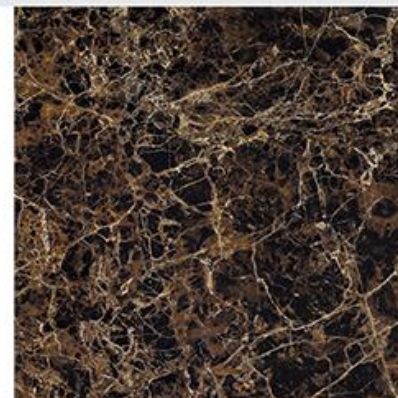
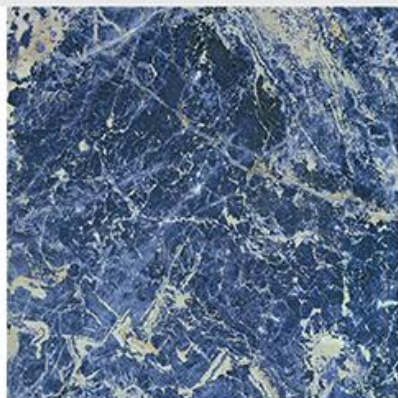

Китай



Италия



**KERRANOVA**  
DIGITAL TECHNOLOGY IN EACH TILE



# Производство ТМ KERRANOVA

Производитель ТМ KERRANOVA- завод «Самарский Стройфарфор», одно из крупнейших предприятий Самарского региона, входит в пятерку лидеров по производству сантехники и керамогранита.

Год основания: 1941



**KERRANOVA**  
DIGITAL TECHNOLOGY IN EACH TILE

# Производство ТМ KERRANOVA



- Используется новейшее и передовое итальянское оборудование SACMI;
- Все процессы автоматизированы;
- Двойной контроль качества на каждом этапе производства
- Вся продукция проходит ректификацию и обладает одной из лучших геометрий плитки.



**KERRANOVA**  
DIGITAL TECHNOLOGY IN EACH TILE

# Производство: участок прессования

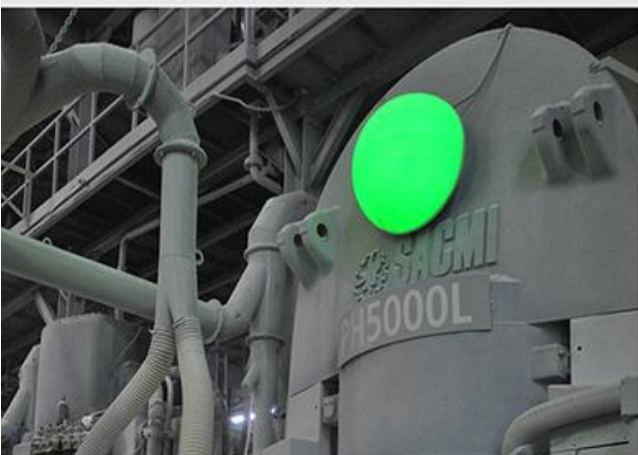

**KERRANOVA**  
DIGITAL TECHNOLOGY IN EACH TILE

# Производство: линия обжига



**KERRANOVA**  
DIGITAL TECHNOLOGY IN EACH TILE

# Лаборатория ТМ KERRANOVA



**KERRANOVA**  
DIGITAL TECHNOLOGY IN EACH TILE

# Линия печати на плитке



**KERRANOVA**  
DIGITAL TECHNOLOGY IN EACH TILE

# Линия печати на плитке



**KERRANOVA**  
DIGITAL TECHNOLOGY IN EACH TILE



# Genesis



**KERRANOVA**  
DIGITAL TECHNOLOGY IN EACH TILE

# Premium Marble



**KERRANOVA**  
DIGITAL TECHNOLOGY IN EACH TILE

# Premium Marble



**KERRANOVA**  
DIGITAL TECHNOLOGY IN EACH TILE



# Slate



**KERRANOVA**  
DIGITAL TECHNOLOGY IN EACH TILE

# Shakespeare



**KERRANOVA**  
DIGITAL TECHNOLOGY IN EACH TILE

# Pear Gradual



**KERRANOVA**  
DIGITAL TECHNOLOGY IN EACH TILE

# Soho Wood



**KERRANOVA**  
DIGITAL TECHNOLOGY IN EACH TILE

# Time Ring



**KERRANOVA**  
DIGITAL TECHNOLOGY IN EACH TILE



# Forest



**KERRANOVA**  
DIGITAL TECHNOLOGY IN EACH TILE

# Cimic Wood



**KERRANOVA**  
DIGITAL TECHNOLOGY IN EACH TILE

# Timber



**KERRANOVA**  
DIGITAL TECHNOLOGY IN EACH TILE

# Декоративные элементы к коллекции Timber



**KERRANOVA**  
DIGITAL TECHNOLOGY IN EACH TILE

# Технические характеристики

Продукция ТМ KERRANOVA :

- Полностью соответствует европейским стандартам качества и экологическим нормам,
- Отличается высоким качеством за приемлемую цену, по сравнению с европейскими аналогами,
- Вся плитка выполнена в едином калибре ,проходит ректификацию, отличается высокими показателями по геометрии,
- На всех этапах производства проводятся лабораторные исследования,где тщательно проверяется качество продукции.



**KERRANOVA**  
DIGITAL TECHNOLOGY IN EACH TILE

# Технические характеристики

Показатель	Камни (Genesis, Premium Marble)	Камни (Slate, Shakespeare)	Дерево (Forest)	Дерево (Pear Gradual, Soho Wood, Time Ring, Cemic Wood)	European standart EN 176-91
Влагопоглощение, %	0,04	0,04	0,05	0,05	$\leq 0,5$
Износостойкость лицевой поверхности, степень	2-3	3	3	3-4	$\geq 3$
Загрязняемость лицевой поверхности, класс	3	3	3	3	2
Морозостойкость, циклов	>150	>150	>150	>150	50



# Гарантия качества

Качество продукции ТМ KERRANOVA подтверждено всеми необходимыми сертификатами:

- Заключение органа по сертификации о пригодности и безопасности использования продукции на территории Таможенного союза – вместо санитарно-эпидемиологического сертификата, который был отменен в мае 2010 года на керамогранит;
- Сертификат соответствия – обязателен для реализации продукции на территории РФ и СНГ;
- Пожарный сертификат – необходим для применения плитки на навесные вент.фасады;
- Сертификат Росстроя– необходим для использования продукции при отделке зданий по гос.заказам



# Гарантия качества





# Гарантия качества

СИСТЕМА СЕРТИФИКАЦИИ ГОСТ Р  
ФЕДЕРАЛЬНОЕ АГЕНТСТВО ПО ТЕХНИЧЕСКОМУ РЕГУЛИРОВАНИЮ И МЕТРОЛОГИИ

**СЕРТИФИКАТ СООТВЕТСТВИЯ**

№ РОСС RU.СМ1.Н00277  
Срок действия с 05.08.2011 по 05.08.2014  
№ 0503020

ОУПД ПО СЕРТИФИКАЦИИ  
РОСС RU.0001.11СБ.01 от 18.11.2009  
ОУПД ПО СЕРТИФИКАЦИИ ПРОИЗВОДИТЕЛЕМ В СТРОИТЕЛЬСТВЕ "САМАНТРОСЕРТИФИКАЦИЯ"  
Россия, 443010 г. Самара, ул. Самарская д. 145-А  
тел.(848) 332-91-00, 332-91-42

ПРОДУКЦИЯ  
Плиты керамические (паркетные)  
Выпускаются по ТУ 8752-005-5404872-2010  
Серийный выпуск 57 8290

СООТВЕТСТВУЕТ ТРЕБОВАНИЯМ НОРМАТИВНЫХ ДОКУМЕНТОВ  
ТУ 8752-005-5404872-2010

ИЗГОТОВИТЕЛЬ ООО "Самарский СтройФарф" Россия, 443028, Самарская обл., Волжский р.н, пос. Стройкерамиз  
ИФН 6367006348  
тел. (848) 999-20-04, факс (848) 999-11-63

СЕРТИФИКАТ ВЛАДАДИ  
Область с ограниченной ответственностью "Самарский СтройФарф"  
Россия, 443028, Самарская обл., Волжский р.н, пос. Стройкерамиз  
тел. (848) 999-20-04, факс (848) 999-11-63

НА ОСНОВАНИИ  
Протокола сертификационных испытаний № 144 от 28.07.2011  
№ "Валент", г. Самара, РОСС RU.0001.11СБ.01 от 02.09.2009  
Заключения заключения по результатам санитарно-эпидемиологической экспертизы № 050750-н от 03.08.2010, ФГУ "Центр гигиены и эпидемиологии в Самарской области"  
(за плечи керамические (паркетные))  
Специфика стабильности производства и качества продукции, выпущенной  
ООО "Самарский СтройФарф"

ДОПОЛНИТЕЛЬНАЯ ИНФОРМАЦИЯ  
Сертификат на серии 3 в

Исполнитель заказа  
Л.С. Мещеряков  
И.А. Гусин  
Л.Е. Мещеряков

Сертификат не действителен при обязательной сертификации

РОССИЙСКАЯ ФЕДЕРАЦИЯ  
СЕРТИФИКАТ СООТВЕТСТВИЯ  
(обязательная сертификация)

№ С-81.1827.В.0490 ТР 0422787  
Срок действия с 05.08.2011 по 05.08.2014

ЗАЯВИТЕЛЬ ООО "Самарский СтройФарф" Адрес: 443028, Самарская обл., Волжский р.н, пос. Стройкерамиз, ОГРН 503001008071, Телефон +7 (848) 999-20-04, факс +7 (848) 999-20-04, 999-11-63

ИЗГОТОВИТЕЛЬ ООО "Самарский СтройФарф" Адрес: 443028, Самарская обл., Волжский р.н, пос. Стройкерамиз, ОГРН 503001008071, Телефон +7 (848) 999-20-04, факс +7 (848) 999-20-04, 999-11-63

ОУПД ПО СЕРТИФИКАЦИИ ОС "ГОС СЕРТ" ООО "Сантехника Самарской области", Россия, Самарская область, Самарская область, г. Самара, Самарская область, в 35, БУРЮНОВ Д.А. 997780, СЕРТИФИКАЦИОННЫЙ ЦЕНТР "САНТЕХНИКА", Самарская область, в 17928, КС 1827 выдан 21.08.2010, МЧС, Россия

ВОЗВРАЩАЕТСЯ: Плиты керамические (паркетные), выпускаемые по ТУ ПРОДУКЦИЯ 1792-465-5404872-2010, Серийный выпуск

СООТВЕТСТВУЕТ ТРЕБОВАНИЯМ Технический регламент в отношении обязательной ТЕХНИЧЕСКОЙ РЕГУЛИРОВАНИЕ и стандарта, федеральный закон от 21.07.2008 № (ТЕХНИЧЕСКОЕ РЕГУЛИРОВАНИЕ) 021-ФЗ, серия сертификата - 02 по ГОСТ 30794-94

ИЗДАНИЕ ДЕЙСТВИЕ В С С Д. ЗАДАНИЕ "Технический регламент в отношении обязательной ТЕХНИЧЕСКОЙ РЕГУЛИРОВАНИЕ и стандарта, федеральный закон от 21.07.2008 № (ТЕХНИЧЕСКОЕ РЕГУЛИРОВАНИЕ) 021-ФЗ, серия сертификата - 02 по ГОСТ 30794-94"  
Пит в результате оценки качества продукции № 0110-02 от 08.08.2010 г. ОС "ГОС СЕРТ" ООО "Сантехника Самарской области", № СС81.1827.В.0490 от 05.08.2010 г.

ПРЕДСТАВЛЕННЫЕ ДОКУМЕНТЫ  
Технический регламент в отношении обязательной ТЕХНИЧЕСКОЙ РЕГУЛИРОВАНИЕ и стандарта, федеральный закон от 21.07.2008 № (ТЕХНИЧЕСКОЕ РЕГУЛИРОВАНИЕ) 021-ФЗ, серия сертификата - 02 по ГОСТ 30794-94

СРОК ДЕЙСТВИЯ СЕРТИФИКАТА СООТВЕТСТВИЯ с 05.08.2011 по 05.08.2014

И.А. Гусин  
Д.В. Туркина

МИНИСТЕРСТВО РЕГИОНАЛЬНОГО РАЗВИТИЯ РОССИЙСКОЙ ФЕДЕРАЦИИ  
г. Москва, ул. Славянская, в. 10/1, стр. 1

**ТЕХНИЧЕСКОЕ СВИДЕТЕЛЬСТВО**  
О ПРИГОДНОСТИ НОВОЙ ПРОДУКЦИИ ДЛЯ ПРИМЕНЕНИЯ В СТРОИТЕЛЬСТВЕ  
НА ТЕРРИТОРИИ РОССИЙСКОЙ ФЕДЕРАЦИИ

№ 3008-10

г. Москва 14 сентября 2010 г.

Настоящим техническим свидетельством подтверждается пригодность новой продукции указанного назначения для применения в строительстве на территории Российской Федерации с учетом обязательных требований строительств, санитарных, пожарных, экологических, а также других норм безопасности, утвержденных в соответствии с действующим законодательством.

ЗАЯВИТЕЛЬ ООО "Самарский СтройФарф" Россия, 443028, Самарская обл., Волжский район, пос. Стройкерамиз  
Тел. (848) 999-20-03, факс (848) 209-04-36

ИЗГОТОВИТЕЛЬ ООО "Самарский СтройФарф" Россия, 443028, Самарская обл., Волжский район, пос. Стройкерамиз

НАИМЕНОВАНИЕ ПРОДУКЦИИ Плиты керамические "GRASANO"

ПРИНЦИПАЛЬНЫЕ ОСНОВНЫЕ ПРОДУКЦИИ - плиты "GRASANO" представляют собой классы архитектурных керамических изделий с высокой водостойкостью, изготовленные методом сухого прессования.

НАЗНАЧЕНИЕ И ДОПУСКАЕМАЯ ОБЛАСТЬ ПРИМЕНЕНИЯ - для облицовки наружных стен зданий в окружающей среде умеренно влажной, в том числе в конструкциях ванных комнат, фасадов стен для "вентилируемого" способа крепления плит, в агрессивной, слабонагруженной и среднеагрессивной внешней среде, в сухих, нормальных и влажной зонах влажности, при минимальной температуре окружающего воздуха - ниже 5°C.

ВОЗРАСТНЫЕ И ГАРАНТИЙНЫЕ ХАРАКТЕРИСТИКИ НАДЕЖНОСТИ И БЕЗОПАСНОСТИ ПРОДУКЦИИ - физико-механические характеристики при испытании по ГОСТ 27180-2001: прочность при изгибе - не менее 35 МПа, водопоглощение - не более 0,7%, морозостойкость - не менее 150 циклов.



**KERRANOVA**  
DIGITAL TECHNOLOGY IN EACH TILE

# Демонстрационное оборудование KERRANOVA

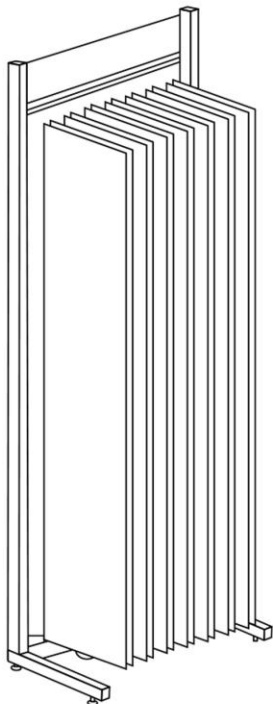

## ЛИБРЕТТО

Принцип — «книжка» (паншеты перелистываются);

Максимальное количество экспозиций — 24;

Размер экспозиции — 1850 x 450 мм;

Габариты экспозитора (без упаковки) — 785 x 500 x 2200;

Габариты экспозитора (в упаковке) — 900 x 550 x 2200;

Вес экспозитора (в упаковке) — 135 кг.



**KERRANOVA**  
DIGITAL TECHNOLOGY IN EACH TILE

# Демонстрационное оборудование KERRANOVA

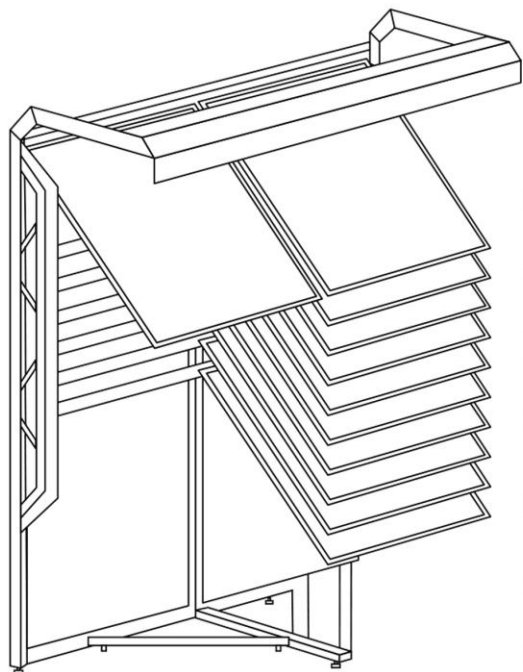

## АТЛАС

Принцип — «купе» (планшеты передвигаются вправо-влево под углом 45° относительно пола);

Количество экспозиций — 12;

Размер экспозиции — 900 x 900 мм;

Габариты экспозитора (без упаковки) — 2015 x 875 x 2430;

Габариты экспозитора (в упаковке) — 1600 x 900 x 2300;

Вес экспозитора (в упаковке) — 300 кг.



**KERRANOVA**  
DIGITAL TECHNOLOGY IN EACH TILE

# Демонстрационное оборудование KERRANOVA

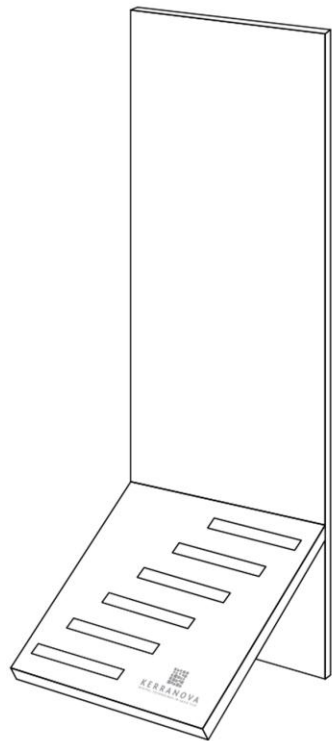

КУЛЛ

Планшет под экспозицию коллекций Pear Gradual, Cimic Wood  
формата 200 x 900;

Максимальное количество экспозиций — 6;

Габариты экспозитора 450 x 410 x 1200 (1400);

Вес экспозитора — 10 кг.



**KERRANOVA**  
DIGITAL TECHNOLOGY IN EACH TILE

# Демонстрационное оборудование KERRANOVA

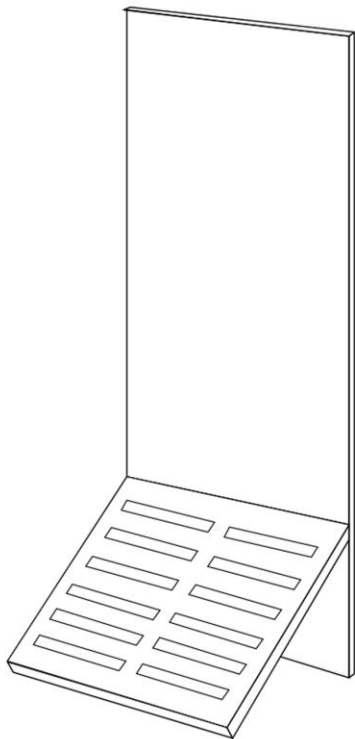

КУЛЛ

Планшет под экспозицию коллекций Forest формат 150 x 600  
и коллекции Timber формат 200 x 600;

Максимальное количество экспозиций — 12;

Габариты экспозитора 450 x 410 x 1200 (1400);

Вес экспозитора — 10 кг.



**KERRANOVA**  
DIGITAL TECHNOLOGY IN EACH TILE

# Демонстрационное оборудование KERRANOVA

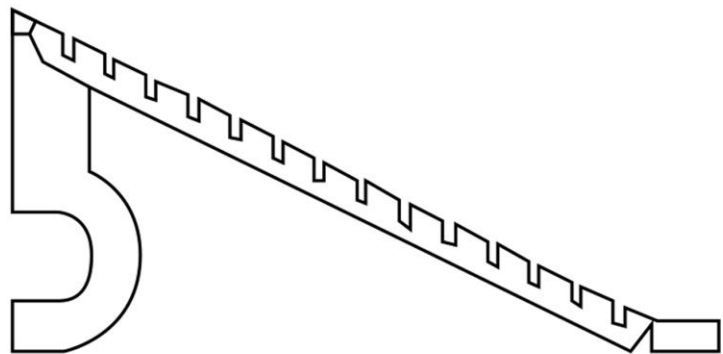

НАПОЛЬНЫЙ ПЛАНШЕТ

Планшеты для коллекции формата 600 x 600  
и 300 x 600;

Максимальное количество экспозиций — 14;

Габариты экспозитора 1103 x 299 x 533;

Вес экспозитора — 16 кг.



**KERRANOVA**  
DIGITAL TECHNOLOGY IN EACH TILE

# Стандарты мерчендайзинга ТМ KERRANOVA

## Правильное размещение оборудования



**KERRANOVA**  
DIGITAL TECHNOLOGY IN EACH TILE

# Стандарты мерчендайзинга ТМ KERRANOVA

## Правильное размещение оборудования

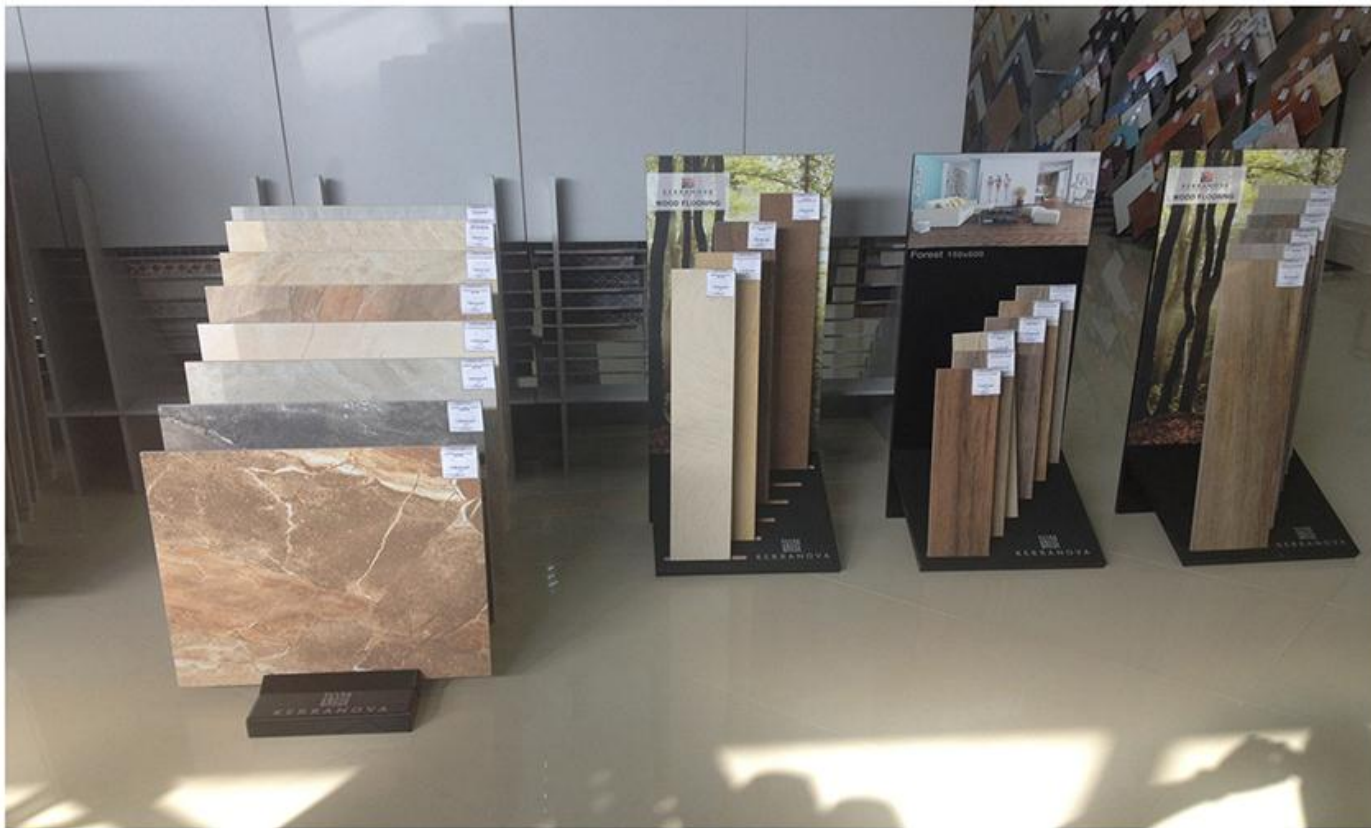

**KERRANOVA**  
DIGITAL TECHNOLOGY IN EACH TILE



# Выставочное оборудование ТМ KERRANOVA

Используемое ДО	Тип РТТ	Площадью не менее
Атлас ( «купе» с выкладкой керамогранита формата 600х600 и КГП «под дерево»)	Шоу-рум дистрибьютора Магазин дизайнерских решений Магазин высокого ценового сегмента Магазин среднего ценового сегмента	25 м2 100 м2 200 м2 100 м2
Напольный планшет (с коллекциями формата 600х600)  Либретто (с выклейкой КГП «под дерево»)	Шоу-рум дистрибьютора Магазин дизайнерских решений DIY, локальный супермаркет (гипермаркет) стройматериалов Магазин высокого ценового сегмента Магазин среднего ценового сегмента Точка на рынке	25 м2 100 м2 250 м2  200 м2 100 м2 20 м2
Напольный планшет (с коллекциями формата 600х600)  Кулл (с коллекциями КГП «под дерево»)	Шоу-рум дистрибьютора Магазин дизайнерских решений DIY, локальный супермаркет (гипермаркет) стройматериалов Магазин высокого ценового сегмента Магазин среднего ценового сегмента Точка на рынке	25 м2 100 м2 250 м2  100 м2 100 м2 20 м2



# Выставочное оборудование TM KERRANOVA

Не рекомендуется следующее:

- Размещать продукцию в дальних, темных углах торгового зала, доступ покупателя и продавца к которым может быть затруднен;
- Размещать продукцию других производителей на фирменном демонстрационном оборудовании TM KERRANOVA;
- Размещать на планшетах некачественную и грязную плитку (бой, сколы);
- Размещать плитку на неисправном, поломанном демонстрационном оборудовании.



# KERRANOVA : общая информация по торговой марке



KERRANOVA - это:

- Европейское качество за приемлемую цену;
- Оригинальные дизайны, не имеющие прямых аналогов;
- Адаптация продукта под российский менталитет;
  
- Экологичность и безопасность. Поставка пигментов от мирового производителя – GRUPPO COLOROBVIA;
- Продукт для самых требовательных клиентов.



**KERRANOVA**  
DIGITAL TECHNOLOGY IN EACH TILE

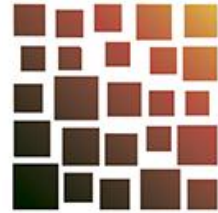

**KERRANOVA**  
DIGITAL TECHNOLOGY IN EACH TILE

[www.kerranova.ru](http://www.kerranova.ru)



**KERRANOVA**  
DIGITAL TECHNOLOGY IN EACH TILE



Спасибо за внимание!



**KERRANOVA**  
DIGITAL TECHNOLOGY IN EACH TILE